

MESSSCHEMA

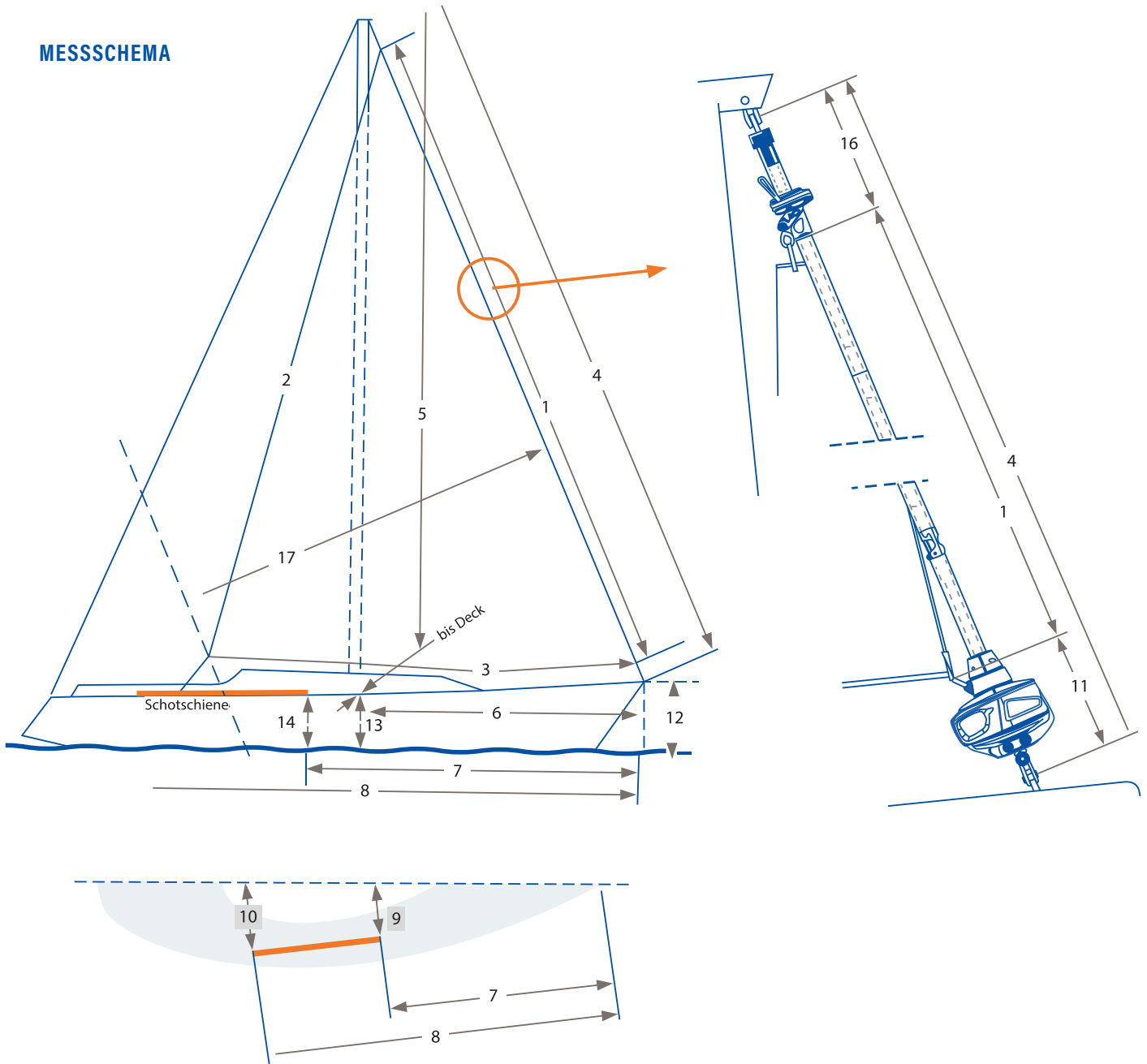

KONTAKTINFORMATIONEN

Vor- und Nachname	
Straße / Nr.	
PLZ / Ort	
Telefonnr.	
E-Mail	
Gemessen von	am

ALLGEMEINE ANGABEN ZUM SCHIFF/SEGEL

Schiffstyp	
Segelnummer	
Weitere Anmerkungen	

		MAXIMALMASS (bis zum Endpunkt gemessen)	KONSTRUKTIONSMASS	SCHNITTMASS	GURTBÄNDER ABGEZOGEN?
1	Vorliek				<input type="checkbox"/> JA <input type="checkbox"/> NEIN
2	Achterliek				<input type="checkbox"/> JA <input type="checkbox"/> NEIN
3	Unterliek				
4	Vorstaglänge von Bolzen zu Bolzen				
5	Masthöhe bis Deck (Maß-I)				
6	Vorstagbolzen bis Vorderkante Mast (J)				
7	Vorstagbolzen bis Vorderkante Schotschiene				
8	Vorstagbolzen bis Hinterkante Schotschiene				
9	Mittschifflinie bis zum vorderen Ende der Schotschiene				
10	Mittschifflinie bis zum hinteren Ende der Schotschiene				
11	Anschlagpunkt über dem Vorstagbolzen (z. B. Rollanlage)				
12	Vorstagbolzen bis zur Wasserlinie				
13	Deck beim Mast bis zur Wasserlinie				
14	Vorderkante der Schotschiene bis zur Wasserlinie				
15	Hinterkante der Schotschiene bis zur Wasserlinie				
				In der höchsten Position	spätere tatsächliche Position
16	Segelkopf bis Vorstagbolzen am Masttopp				
17	LP Maß (braucht nicht vom Segler gemessen werden)				
Nicht in der Zeichnung					
18	Mastfall, „Rake“ (in Grad oder mm)				
19	Oberwantpütting hinter dem Mast (von der Vorkante gemessen)				
20	Durchmesser der Leine im Vorliekstreifen				
21	Typ der Rollreffanlage				